

Serie | 8, Lavatrice a carica frontale, 9 kg, 1400 rpm WAV28MA9II



La lavatrice Serie | 8 con le funzioni Home Connect, Anti macchia ed il sistema di lavaggio 4D Wash System garantisce risultati eccellenti anche a pieno carico, nel modo più semplice.

- **Sistema Anti macchia:** rimuove efficacemente 4 tipi di macchie tra le più comuni ed ostinate, senza necessità di pre-trattamento a mano con additivi chimici.
- **4D Wash System:** efficiente sistema di irrorazione del bucato per una distribuzione più uniforme e più profonda del detersivo sui tessuti.
- **Home Connect:** elettrodomestici sempre connessi per una vita più semplice, ogni giorno.
- **EcoSilence Drive™:** Motore Inverter estremamente silenzioso ed efficiente. Con 10 anni di assistenza.
- **AllergyPlus:** programma specifico per chi soffre di allergie.

Dati tecnici

Classe di efficienza energetica (Regolamento (UE 2017/1369): A	
Consumo energetico ponderato in kWh per 100 cicli di lavaggio del programma eco 40-60 (UE 2017/1369):	48
Capacità massima in kg (UE 2017/1369):	9,0
Consumo di acqua del programma eco in litri per ciclo (UE 2017/1369):	48
Durata del programma eco 40-60 in ore e minuti a capacità nominale (UE 2017/1369):	3:44
Classe di efficienza di asciugatura con centrifuga del programma eco 40-60 (UE 2017/1369):	B
Classe di emissioni di rumore aereo (UE 2017/1369):	A
Emissioni di rumore aereo (UE 2017/1369):	69
Tipologia costruttiva del prodotto:	A libera installazione
Altezza senza piano di lavoro (mm):	850
Dimensioni del prodotto (mm):	848 x 598 x 590
Peso netto (kg):	72,303
Dati nominali collegamento elettrico (W):	2300
Corrente (A):	10
Tensione (V):	220-240
Frequenza (Hz):	50
Certificati di omologazione:	CE, VDE
Lunghezza del cavo di alimentazione elettrica (cm):	160
Cerniera porta:	Sinistra
Ruote:	no
Codice EAN:	4242005287222
Tipo di installazione:	A libera installazione

Accessori opzionali

WMZ2200 :



Serie | 8, Lavatrice a carica frontale, 9 kg, 1400 rpm WAV28MA9II

La lavatrice Serie | 8 con le funzioni Home Connect, Anti macchia ed il sistema di lavaggio 4D Wash System garantisce risultati eccellenti anche a pieno carico, nel modo più semplice.

Caratteristiche principali

- EcoSilence Drive: motore silenzioso e affidabile nel tempo.
- 10 anni di assistenza sul motore EcoSilence Drive.
- 4D Wash System: efficiente sistema di irrorazione del bucato per una distribuzione più uniforme e più profonda del detersivo sui tessuti.
- ActiveWater Plus: utilizzo efficiente dell'acqua, anche con carichi ridotti, grazie al preciso sistema di riconoscimento automatico del carico.
- Cestello Wave: massimo rispetto per ogni tipo di tessuto.
- Illuminazione interna del cestello: LED
- Design Antivibrazioni: maggiore stabilità e silenziosità

Pannello di controllo

- Home Connect: Programmazione e controllo dell'apparecchio da remoto tramite App per dispositivi Smart, Diagnostica da remoto, Gestione energetica per impianti fotovoltaici
- Manopola Jog-Dial retroilluminata con tasto On/Off integrato.
- Programmi standard del lavaggio: Cotone, Sintetici, Delicati/ Seta, Lana/Lavaggio a mano
- Programmi speciali: AllergyPlus, Pulizia cestello (con avviso), Camicie, Jeans, Scarico acqua/centrifuga, Mix, Sports/ Fitness, Risciacquo, Rapido 15'/30'
- Funzione pulizia cestello con avviso.
- Funzione aggiungi bucato, per introdurre i capi a programma già avviato, semplicemente premendo un tasto.
- Sistema Anti macchia per l'efficace eliminazione di 4 tipi di macchie tra le più ostinate.
- Tasti TouchControl: Acceso/Spento, Impostazione fine programma, Selezione macchie, Intensivo Plus, Controllo remoto, Avvio/Aggiungi Bucato, Selezione temperatura, SpeedPerfect, Prelavaggio, Extra acqua, Selezione centrifuga/ Esclusione centrifuga finale
- Grande display LED multifunzioni con indicazione dei consumi di acqua ed energia.
- Indicazione sovradosaggio
- Segnale acustico a fine programma

Sicurezza

- Bilanciamento automatico del carico in centrifuga
- Riconoscimento presenza schiuma
- Sicurezza bambini
- AquaStop con garanzia a vita contro i danni provocati dall'acqua.*

Altre caratteristiche

- Dimensioni (A x L): 84.8 cm x 59.8 cm
- Profondità con oblò escluso: 59.0 cm
- Profondità con oblò incluso: 63.2 cm

Valori di consumo

- Classe di efficienza energetica¹: A
- Energia² / Acqua³: 48 kWh / 48 litri
- Capacità di carico: 1 - 9 kg
- Durata del programma⁴: 3:44 h:min
- Classe di efficienza della centrifuga: B
- Velocità di centrifuga^{**}: 400 - 1400 giri/min.
- Emissioni di rumore aereo: 69 dB (A) re 1 pW
- Classe di emissione di rumore aereo: A

¹ Scala di classi di efficienza energetica da A a G

² Consumo di energia in kWh per 100 cicli (nel programma Eco 40-60)

³ Consumo ponderato di acqua in litri per ciclo (nel programma Eco 40-60)

⁴ Durata del programma Eco 40-60

* Verificare i termini di garanzia al link [www.bosch-home.com/it/speciali/garanzie_componenti]

** I valori sono arrotondati

**Serie | 8, Lavatrice a carica frontale, 9 kg,
1400 rpm
WAV28MA9II**

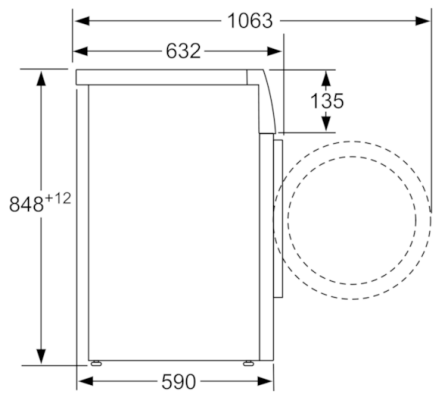

Dimensioni in mm

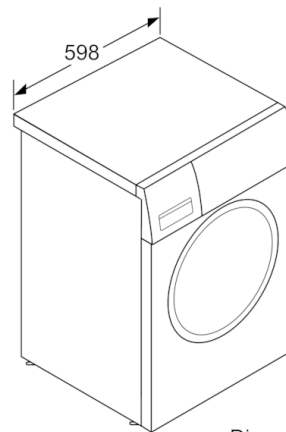

Dimensioni in mm